

Product Instructions

viega

Viega® MiniBloc™ Mounting Instructions

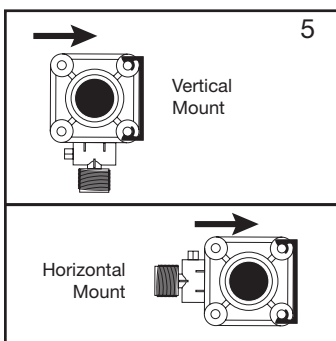
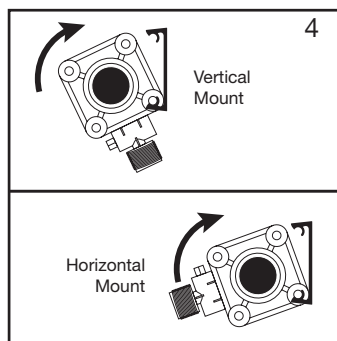
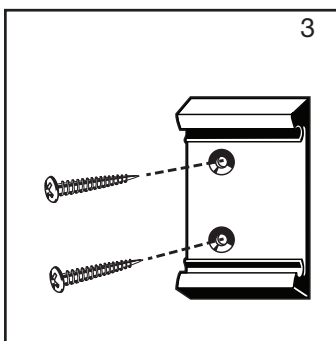
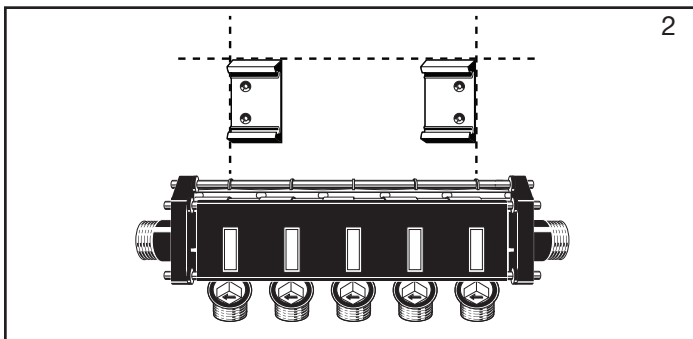
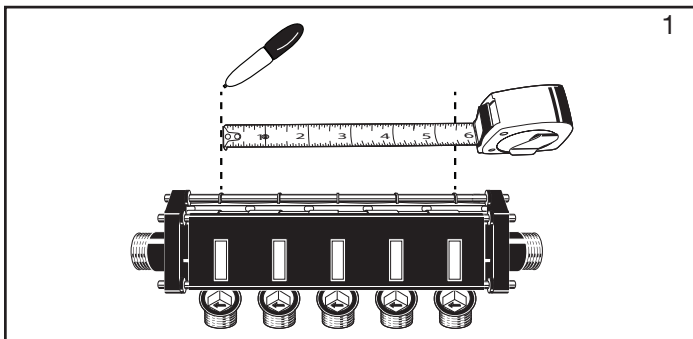

The MiniBloc shall be installed using the ManaBloc® installation instructions (included) and this instruction sheet.

1. For proper bracket spacing, measure distance between the center ribs of the first and last MiniBloc module. Mark this distance on the selected mounted surface.
2. Align the outside edge of each bracket within each end mark. Mounting brackets shall be mounted level and parallel to each other before affixing the MiniBloc manifold. **NOTE:** Use both mounting brackets provided with each MiniBloc manifold. Ensure the mounting surface is suitable to support the weight of the manifold and attached tubing when filled with water.
3. Use two wood screws per bracket, 1" or longer, to prevent misalignment.
4. Position bottom metal tie-rod into the bottom clip of the mounting brackets then roll manifold toward top clip. The MiniBloc may be mounted either vertically or horizontally.
5. Complete mounting by firmly pushing the MiniBloc toward the top clip of the mounting brackets which should spread and snap over top metal tie-rod.

This document subject to updates. For the most current Viega technical literature please visit www.viega.us
Click Services -> Click Electronic Literature Downloads -> Select Product Line -> Select Desired Document

Viega LLC, 100 N. Broadway, 6th Floor • Wichita, KS 67202 • Ph: 800-976-9819 • Fax: 316-425-7618

Instrucciones de fijación del MiniBloc™ de Viega®

Ver las ilustraciones en la página 1

El MiniBloc deberá montarse usando las instrucciones de instalación del ManaBloc® (incluidas) y esta hoja de instrucciones.

1. Para un distanciamiento correcto de los soportes, medir la distancia entre las nervaduras centrales del primer y último módulo MiniBloc. Marcar esta distancia en la superficie de fijación seleccionada.
2. Alinear el borde exterior de cada soporte con cada marca de extremo. Los soportes de fijación deberán colocarse nivelados y paralelos entre sí antes de fijar el manifold MiniBloc. **NOTA:** usar ambos soportes de fijación proporcionados con cada manifold MiniBloc. Asegurarse de que la superficie de fijación es adecuada para soportar el peso del manifold y la tubería acoplada cuando están llenos de agua.
3. Usar dos tornillos de madera por soporte, de 1" o más, para prevenir una mala alineación.
4. Colocar la barra de acoplamiento metálica inferior en el clip inferior de los soportes de fijación y girar entonces el manifold hacia el clip superior. El MiniBloc se puede montar vertical u horizontalmente.
5. Completar el montaje empujando firmemente el MiniBloc hacia el clip superior de los soportes de fijación, que deberían extenderse y encajar sobre la barra de acoplamiento metálica superior.

Instructions de montage du MiniBloc™ de Viega®

Reportez-vous aux images de la page 1

Le MiniBloc doit être installé en suivant les instructions d'installation du ManaBloc® (comprises) et la présente fiche d'instructions.

1. Pour un espacement approprié des supports de montage, mesurer la distance entre les nervures centrales du premier et dernier module du MiniBloc. Marquer cette distance sur la surface de montage sélectionnée.
2. Aligner le bord extérieur de chaque support de montage à l'intérieur de chaque marque finale. Les supports de montage doivent être montés à niveau et parallèles les uns aux autres avant de fixer le collecteur MiniBloc. **REMARQUE :** utiliser les deux supports de montage fournis avec chaque collecteur MiniBloc. S'assurer que la surface de montage soit adaptée pour supporter le poids du collecteur et la tuyauterie lorsqu'ils sont remplis d'eau.
3. Utiliser deux vis à bois par support de montage, de 1 po ou plus, afin d'éviter un mauvais alignement.
4. Positionner le tirant métallique inférieur dans le clip inférieur des supports de montage puis tourner le collecteur vers le clip supérieur. Le MiniBloc peut être monté verticalement ou horizontalement.
5. Terminer le montage en poussant fermement le MiniBloc vers le clip supérieur des supports de montage qui devraient s'écarter et se refermer sur le tirant métallique supérieur.